

NORDIC HOME

DAN Brugsanvisning

Dette produkt er kun egnet til godt isolerede rum eller til specielt brug.

DEU Bedienungsanleitung

Dieses Produkt ist nur für gut isolierte Räume oder gelegentliche Verwendung geeignet.

EST Kasutusjuhend

See toode sobib ainult hästi isoleeritud ruumidesse või juhukasutamiseks.

ENG User Manual

This product is only suitable for well insulated spaces or occasional use.

FIN Käyttöopas

Tämä tuote soveltuu ainoastaan hyvin eristettyihin tiloihin tai satunnaiseen käyttöön.

FRA Manuel d'utilisation

Ce produit convient uniquement aux espaces bien isolés ou à une utilisation occasionnelle.

HUN Biztonsági utasítások

Ez a termék csak jól szigetelt területeken, illetve alkalmilag használható.

LAV Lietošanas instrukcija

Šis ražojums ir derīgs tikai izmantošanai telpās ar labu izolāciju vai neregulārai izmantošanai.

LIT Naudojimo instrukcija

Šis produktas skirtas naudoti tinkamai apšiltintose patalpose, jis neskirtas pakeisti nuolatinį šildymą.

NLD Gebruiksaanwijzing

Dit product is alleen geschikt voor goed geïsoleerde ruimtes of incidenteel gebruik.

NOR Användarhandledning

Dette produktet er kun egnet for godt isolerte rom eller ved tilfeldig bruk.

POL Instrukcja obsługi

Dany produkt nadaje się tylko do dobrej izolowanych przestrzeni lub do okazjonalnego użytku.

SPA Las instrucciones de seguridad

Este producto es apto solo para espacios bien aislados o para uso ocasional.

SWE Användarhandledning

Denna produkt är endast lämplig för väl isolerade utrymmen eller tillfällig användning.

HTR-520

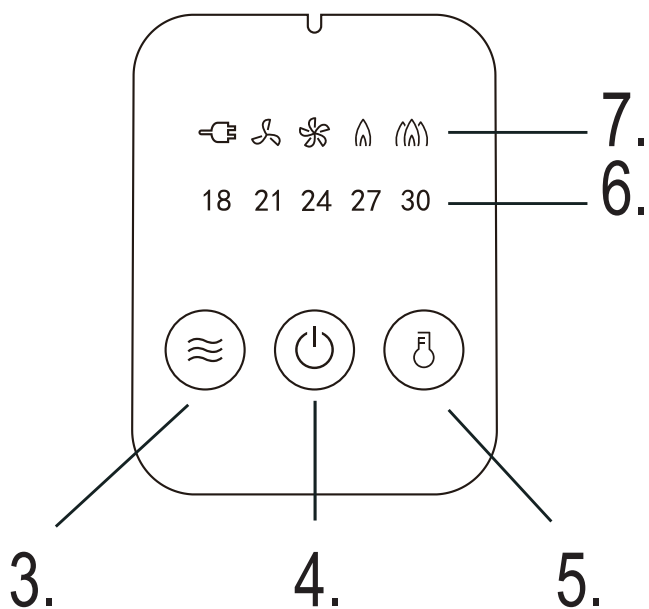
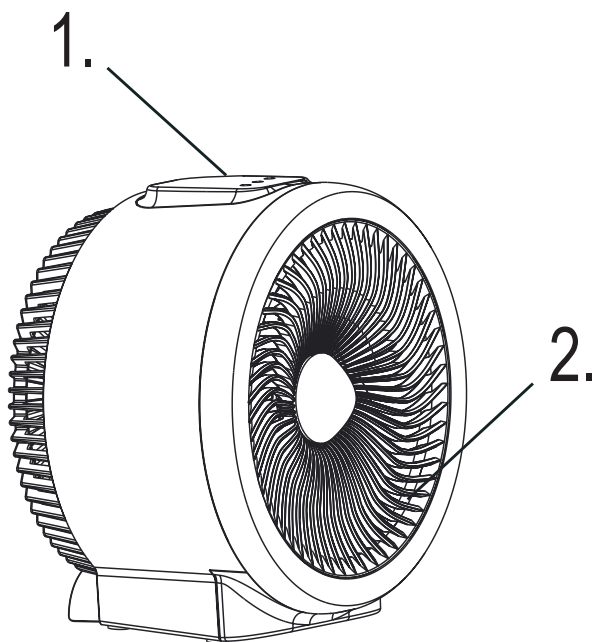

DAN

1. Kontrolpanel
2. Blæserbeskyttelse
3. Indstillingsknap
4. Tænde-/slukke-knap
5. Temperatur-knap
6. Den indstillede temperatur
7. De indstillede funktioner

Brugsanvisning

1. Placér produktet på en jævn overflade.
2. Tilslut strømkablet.
3. Tænd produktet med tænde-/slukke-knappen.
4. Vælg indstillingen med indstillingsknappen: Kun ventilator: Med lav luftstrøm eller med høj luftstrøm. Til opvarmning: Med lav varme (1200 W) eller med høj varme (2000 W).
5. Indstil temperatur: Tryk på temperaturknappen for at indstille temperatur til: 18 °C, 21 °C, 24 °C, 27 °C, 30 °C.
6. Efter brug: Sluk for produktet ved brug af tænde-/slukke-knappen.

Indstillinger

Dette produkt understøtter følgende indstillinger:

- Kun ventilator med lav luftstrøm.
- Kun ventilator med høj luftstrøm.
- Ventilator med lav varme (1200 W).
- Ventilator med høj varme (2000 W).

Opbevaring og rengøring

1. Sluk for produktet. Træk strømkablet ud. Lad produktet køle af.
2. Brug kun en tør klud og rengør kun de udvendige overflader. Brug ikke skrabe rengøringsmidler.
3. Anbring produktet i den originale papkasse og opbevar på et køligt og tørt sted.

Sikkerhedsinstrukser



1. For at undgå overophedning: Dæk ikke produktet.
2. Hvis ledningen eller stikket er beskadiget, skal den udskiftes af en kvalificeret personale for at undgå elektrisk fare.
3. Dette produkt må ikke placeres lige under en stikkontakt.
4. Brug ikke dette produkt i et vådt område, f.eks. tæt på et badekar, et brusebad eller en svømmebassin.
5. Dette produkt kan bruges af børn, som er på 8 år og ældre, personer med handicap eller manglende erfaring og viden, hvis de holdes under opsyn eller får instruktioner om brugen af enheden på en sikker måde, og hvis de forstår risiciene.
6. Børn må ikke lege med produktet.
7. Rengøring og vedligeholdelse må ikke foretages af børn uden opsyn.
8. Børn under 3 år skal holdes væk, medmindre de overvåges løbende.
9. Børn i alderen på 3 år og under 8 år må kun tænde/slukke for produktet, hvis det er anbragt eller installeret på det tilsigtede og normale driftssted, og de er under opsyn eller får instruktioner om brugen af produktet på en sikker måde og forstår de involverede farer. Børn i alderen på 3 år og under 8 år må ikke tilslutte produktet eller ændre indstillinger eller rengøre produktet eller udføre brugervedligeholdelse.
10. Advarsel: Nogle dele af dette produkt bliver meget varme og forårsager forbrændinger. Der skal lægges særlig vægt, når børn og sårbare mennesker er i nærheden.
11. Før brug af dette produkt: Kontroller, om strømkablet er i god stand.
12. Før brug af dette produkt, skal du kontrollere, at stikkontakten matcher 220-240V 50Hz AC og at den lever op til lokale krav til jordede stikkontakter.
13. Produktet skal placeres på en plan overflade. Ved ujævn placering kan væltebeskyttelsen aktiveres.
14. Beskyttelse mod overophedning: Hvis produktet overophedes, slukkes det automatisk. Produktet kan vende tilbage

til normal brug efter afkøling.

15. Væltebeskyttelse: Hvis produktet vælter, slukkes det automatisk. Produktet kan bruges normals når det oprejses på en plan overflade.

16. Sluk altid for strømmen, inden du rengør det, og tag strømkablet ud.

17. Træk ikke i kablet, når du trækker stikket ud. Træk i stedet stikket ud lige og direkte fra væggen.

18. Dette produkt kan ikke opnå nøjagtig temperaturregulering af det omgivende miljø og kan derfor ikke bruges som temperaturregulator til opbevaringsmiljø, genstande, dyr og planter.

19. For at beskytte mod elektrisk stød: Nedsænk ikke produktet, kablet og/eller stikket i vand eller anden væske.

20. Dette produkt er kun egnet til godt isolerede rum eller til specielt brug.

Support

Flere produktoplysninger kan findes på www.deltaco.eu.

E-mail: help@deltaco.eu



Bortskaffelse af elektriske og elektroniske enheder, EF-direktiv 2012/19/EU. Dette produkt skal ikke behandles som almindeligt husholdningsaffald, men skal returneres til et indsamlingssted til genbrug af elektriske og elektroniske apparater. Yderligere information kan fås fra din kommune, din kommunes virksomheder, der forestår bortskaffelse af affald eller den forhandler, som du købte dit produkt fra.

DEU

1. Bedienfeld
2. Lüfterschutz
3. Modustaste
4. Power-Taste (Ein / Aus)
5. Temperaturtaste
6. Derzeit eingestellte Temperatur
7. Derzeit eingestellte Funktionen

Verwendung

1. Legen Sie das Produkt auf eine ebene Fläche.
2. Schließen Sie das Netzkabel an.
3. Schalten Sie das Produkt mit der Power-Taste ein.
4. Wählen Sie mit der Modustaste die Modi: Nur Lüfter: mit geringem Luftstrom oder mit hohem Luftstrom. Zum Heizen: mit geringer Heizleistung (1200 W) oder mit hoher Heizleistung (2000 W).
5. Temperatur einstellen: Drücken Sie die Temperaturtaste, um die Temperatur einzustellen: 18 °C, 21 °C, 24 °C, 27 °C, 30 °C.
6. Nach Gebrauch: Schalten Sie das Produkt mit der Power-Taste aus.

Modi

Dieses Produkt unterstützt die folgenden Modi:

Lüfter nur mit geringem Luftstrom.

Lüfter nur mit hohem Luftstrom.

Lüfter mit geringer Heizleistung (1200 W).

Lüfter mit hoher Heizleistung (2000 W).

Lagerung und Reinigung

1. Schalten Sie das Produkt aus. Trennen Sie das Netzkabel ab. Lassen Sie das Produkt abkühlen.
2. Reinigen Sie nur die Außenflächen mit einem trockenen Tuch. Verwenden Sie keine scharfen Reinigungsmittel.
3. Legen Sie das Produkt in die Originalverpackung und lagern Sie es an einem kühlen und trockenen Ort.

Sicherheitshinweise



1. Um eine Überhitzung zu vermeiden: Decken Sie das Produkt nicht ab.
2. Wenn das Netzkabel beschädigt ist. Wenden Sie sich an einen autorisierten Elektriker oder Händler, um das Gerät austauschen zu lassen, um elektrische Gefahren zu vermeiden.
3. Dieses Produkt darf sich nicht unmittelbar unter einer Steckdose befinden.
4. Verwenden Sie dieses Produkt nicht in feuchten Bereichen, z. B. in der Nähe einer Badewanne, einer Dusche oder eines Schwimmbades.
5. Dieses Produkt kann von Kindern ab 8 Jahren sowie von Personen mit eingeschränkter körperlicher, sensorischer oder geistiger Leistungsfähigkeit oder mangelnder Erfahrung und Kenntnis verwendet werden, wenn sie unter Aufsicht stehen oder Anweisungen zur sicheren Verwendung erhalten haben und die Gefahren verstehen.
6. Kinder dürfen nicht mit dem Produkt spielen.
7. Reinigung und Wartung dürfen nicht von Kindern ohne Aufsicht durchgeführt werden.
8. Kinder unter 3 Jahren sollten ferngehalten werden, sofern sie nicht ständig beaufsichtigt werden.
9. Kinder ab 3 Jahren und unter 8 Jahren dürfen das Produkt nur dann ein- oder ausschalten, wenn es an der vorgesehenen und normalen Betriebsstelle aufgestellt oder installiert wurde und die Kinder unter Aufsicht stehen oder die Anweisungen zur sicheren Verwendung des Produkts erhalten haben und die damit verbundenen Gefahren verstehen. Kinder unter 3 Jahren und unter 8 Jahren dürfen das Produkt nicht anschließen oder Einstellungen ändern, das Produkt nicht reinigen oder Wartungsarbeiten durchführen.
10. Achtung: Einige Teile dieses Produkts werden sehr heiß und verursachen Verbrennungen. Besondere Aufmerksamkeit muss dort geboten werden, wo Kinder und schutzbedürftige Personen anwesend sind.
11. Bevor Sie dieses Produkt verwenden: Überprüfen Sie, ob das Netzkabel in gutem Zustand ist.
12. Vergewissern Sie sich vor der Verwendung dieses Produkts, dass die Steckdose mit 220-240 V 50 Hz Wechselstrom übereinstimmt. Und dass es die lokalen Anforderungen für geerdete Steckdosen erfüllt.
13. Wenn Sie das Produkt platzieren, legen Sie es auf eine ebene Fläche. Ungleichmäßige Platzierungen können dazu führen, dass der Kippschutz aktiviert wird.
14. Überhitzungsschutz: Wenn das Produkt überhitzt, wird es automatisch ausgeschaltet. Das Produkt kann nach dem Abkühlen wieder normal verwendet werden.
15. Kippschutz: Wenn das Produkt umkippt, wird es automatisch ausgeschaltet. Das Produkt kann wieder normal verwendet werden, nachdem es aufrecht auf eine ebene Fläche gestellt wurde.
16. Schalten Sie vor dem Reinigen immer die Stromversorgung aus und ziehen Sie das Netzkabel ab.
17. Wenn Sie das Netzkabel abziehen, ziehen Sie nicht am Kabel, sondern ziehen Sie den Netzstecker gerade und direkt aus der Wand.
18. Dieses Produkt kann keine genaue Temperaturkontrolle der Umgebung erreichen und kann daher nicht als Temperaturregler für Lagerumgebungen, Gegenstände, Tiere und Pflanzen verwendet werden.
19. Zum Schutz vor elektrischem Schlag: Tauchen Sie das Produkt, das Kabel und / oder den Stecker nicht in Wasser oder andere Flüssigkeiten.
20. Dieses Produkt ist nur für gut isolierte Räume oder gelegentliche Verwendung geeignet.

Unterstützung

Weitere Produktinformationen finden Sie unter www.deltaco.eu.
E-Mail: help@deltaco.eu



Entsorgung von elektrischen und elektronischen Geräten gemäß Richtlinie 2002/96/EG des Europäischen Parlaments und des Rates über Elektro- und Elektronik-Altgeräte. Dieses Produkt darf nicht als normaler Hausmüll behandelt werden, sondern muss zu einer Sammelstelle für das Recycling von elektrischen und elektronischen Geräten gebracht werden. Weitere Informationen erhalten Sie von Ihrer Gemeindeverwaltung,

den Abfallentsorgungsdiensten Ihrer Gemeinde oder dem Händler, bei dem Sie Ihr Produkt gekauft haben.

ENG

1. Control panel
2. Fan guard
3. Mode button
4. Power button (on/off)
5. Temperature button
6. Currently set temperature
7. Currently set functions

Use

1. Place the product on a flat surface.
2. Connect the power cable.
3. Turn the product on with the power button.
4. Choose modes, with the mode button: Fan only: with low air flow or with high air flow. For heating: with low heat (1200 W) or with high heat (2000 W).
5. Set temperature: Press the temperature button to set temperature: 18°C, 21°C, 24°C, 27°C, 30°C.
6. After use: turn the product off with the power button.

Modes

This product supports the following modes:

- Fan only with low air flow.
- Fan only with high air flow.
- Fan with low heat (1200 W).
- Fan with high heat (2000 W).

Storage and cleaning

1. Turn the product off. Unplug the power cable. Let the product cool off.
2. Use a dry cloth to clean only the external surfaces. Do not use any harsh cleaning detergents.
3. Place the product in the original carton and store in a cool and dry place.

Safety instructions



1. To avoid overheating: Do not cover the product.
2. If the power cable is damaged. Contact an authorized electrician or the retailer to have it replaced, to avoid electrical hazard.
3. This product must not be located immediately below a power outlet.
4. Do not use this product in a wet area, for example close to a bathtub, a shower or a swimming pool.
5. This product can be used by children aged from 8 years and above and by persons with reduced physical, sensory or mental capabilities or lack of experience and knowledge if they are under supervision or given instructions concerning the use in a safe way and understand the hazards involved.
6. Children shall not play with the product.
7. Cleaning and maintenance shall not be made by children without supervision.
8. Children of less than 3 years should be kept away unless continuously supervised.
9. Children aged from 3 years and less than 8 years shall only switch the product on/off, if it has been placed or installed in its intended and normal operating placement and they are under supervision or given instructions concerning the use of the product in a safe way and understand the hazards involved. Children aged from 3 years and less than 8 years shall not plug in the product or change any settings or clean the product or perform user maintenance.

10. Caution: some parts of this product become very hot and cause burns. Particular attention must be given where children and vulnerable people are present.
11. Before using this product: Check if the power cable is in good condition.
12. Before using this product, confirm that the power outlet matches 220-240V 50Hz AC. And that it meets local requirements for earthed power outlets.
13. When placing the product, place it on a flat surface. Uneven placements may cause the tip-over protection to activate.
14. Overheat protection: if the product overheats, it will automatically turn off. The product can return to normal use after cooling off.
15. Tip-over protection: if the product tips over, it will automatically turn off. The product can return to normal use after being placed upright on a flat surface.
16. Before cleaning, always turn off the power and unplug the power cable.
17. When unplugging the power cable, do not pull the cable, instead pull the power plug out straight and directly from the wall.
18. This product cannot achieve accurate temperature control of the surrounding environment, and thus cannot be used as an temperature controller for storage environment, items, animals and plants.
19. To protect against electrical shock; do not immerse the product, cable and/or plug into water or other liquid.
20. This product is only suitable for well insulated spaces or occasional use.

Support

More product information can be found at www.deltaco.eu.

Email: help@deltaco.eu



Disposal of electric and electronic devices EC Directive 2012/19/EU. This product is not to be treated as regular household waste but must be brought to a collection point for recycling electric and electronic devices. Further information is available from your municipality, your municipality's waste disposal services, or the retailer where you purchased your product.

EST

1. Juhtpaneel
2. Ventilaatori kaitse
3. Režiimi nupp
4. Toitenupp (sisse/välja)
5. Temperatuuri nupp
6. Hetkel määratud temperatuur
7. Hetkel määratud funktsioonid

Kasutamine

1. Asetage toode tasasele pinnale.
2. Ühendage toitekaabel.
3. Lülitage toode toitenupu abil sisse.
4. Valige režiime režiimi nupuga: Ainult ventilaator: madala õhuvoolu või kõrge õhuvooluga. Soojendamiseks: madala kuumuse (1200 W) või kõrge kuumusega (2000 W).
5. Määratud temperatuur: Temperatuuri määramiseks vajutage temperatuuri nuppu: 18 °C, 21 °C, 24 °C, 27 °C, 30 °C.
6. Pärast kasutamist: lülitage toode toitenupu abil välja.

Režiimid

See toode toetab järgmisi režiime:

Ainult ventilaator madala õhuvooluga.

Ainult ventilaator kõrge õhuvooluga.

Ventilaator madala kuumusega (1200 W).

Ventilaator kõrge kuumusega (2000 W).

Säilitamine ja puhastamine

1. Lülitage toode välja. Eemaldage toitekaabel vooluvõrgust. Laske tootel jahtuda.

2. Kasutage ainult välispiindade puhastamiseks kuiva lappi. Ärge kasutage tugevaid puhastusaineid.

3. Asetage toode originaalkasti ning säilitage seda jahedas ja kuivas kohas.

Ohutusjuhised



1. Ülekuumenemise vältimiseks: ärge toodet katke.

2. Kui toitekaabel on kahjustatud. Elektrohtude vältimiseks võtke selle asendamiseks ühendust volitatud elektrikri või müüjaga.

3. Seda toodet ei tohi paigutada otse pistikupesa alla.

4. Ärge kasutage seda toodet niiskes kohas, näiteks vannis, duši või basseini läheduses.

5. 8-aastased ja vanemad lapsed ning isikud, kellel on piiratud füüsilised, sensoorsed või vaimsed võimed või kellel puuduvad kogemused ja teadmised toote kasutamise kohta, võivad seda toodet kasutada, kui neid jälgitakse või juhendatakse selle ohutul kasutamisel ning nad mõistavad sellega seotud ohtusid.

6. Lapsed ei tohi tootega mängida.

7. Puhastamist ja hooldust ei tohi teostada järelevalveta lapsed.

8. Pideva järelevalve puudumisel tuleb alla 3 aasta vanused lapsed seadmest eemal hoida.

9. Üle 3 ja alla 8 aasta vanused lapsed tohivad toodet sisse/välja lülitada ainult juhul, kui see on asetatud või paigaldatud selle soovitud ja normaalsesse töökohta ning neid jälgitakse või juhendatakse seoses toote ohutul viisil kasutamisega ja nad mõistavad sellega seotud ohtusid. Üle 3 ja alla 8 aasta vanused lapsed ei tohi toodet vooluvõrku ühendada ega seadistusi muuta või puhastada toodet või teostada kasutajapoolset hooldust.

10. Ettevaatust: mõned seadme osad muutuvad väga kuumaks ja põhjustavad põletusi. Erilist tähelepanu tuleb pöörata laste ja haavatavate isikute ligidal viibimise korral.

11. Enne selle toote kasutamist: Kontrollige, kas toitekaabel on heas seisundis.

12. Veenduge enne selle toote kasutamist, et pistikupesa vastab 220-240 V 50 Hz VV. Ja et see vastab kohalikele maandatud pistikupesade nõuetele.

13. Tootet kohale asetamisel asetage see tasasele pinnale. Ebatasased asetused võivad põhjustada ümberkaldumiskaitse aktiveerumise.

14. Ülekuumenemiskaitse ülekuumenemise korral lülitub toode automaatselt välja. Pärast jahtumist suudab toode tavapärasele kasutamisele tagasi pöörduda.

15. Ümberkaldumiskaitse: ümberkaldumise korral lülitub toode automaatselt välja. Pärast tasasele pinnale püsti asetamist suudab toode tavapärasele kasutamisele tagasi pöörduda.

16. Enne puhastamist lülitage toode alati välja ja eemaldage toitekaabel vooluvõrgust.

17. Toitekaabli vooluvõrgust eemaldamisel ärge tõmmake kaablist, selle asemel tõmmake toitepistik sirgelt ja otse seinast välja.

18. See toode ei suuda saavutada ümbritseva keskkonna temperatuuri täpset reguleerimist ning seega ei saa seda kasutada säilituskeskkonna, esemete, loomade ja taimede temperatuuriregulaatorina.

19. Kaitseks elektrilöögi eest ei tohi toodet, kaablit ja/või pistikut kasta vette ega muudesse vedelikesse.

20. See toode sobib ainult hästi isoleeritud ruumidesse või juhukasutamiseks.

Tugi

Täiendavat tooteteavet leiate aadressil www.deltaco.eu.

E-post: help@deltaco.eu



Elektri- ja elektronikaseadmete käitlemine EÜ direktiiv 2012/19/EL. Seda toode ei tohi käsitseda tavapäraste majapidamisjätmetena, vaid see tuleb viia elektri- ja elektronikaseadmete ümbertöötlemise kogumispunkti. Täiendav teave on saadaval teie omavalitsuselt, teie omavalitsuse jäätmekäitlusteenuselt või müüjalt, kelle käest te toote ostsite.

FIN

1. Ohjauspaneeli
2. Suojarilä
3. Toimintatilan valitsin
4. Virtapainike
5. Lämpötilan valitsin
6. Lämpötilan ilmaisin
7. Toimintojen ilmaisin

Tuotteen käyttö

1. Aseta tuote tasaiselle, vakaalle pinnalle.
2. Kytke virtajohto.
3. Kytke tuote päälle sen virtapainikkeesta.
4. Valitse haluamasi toimintatila. Pelkkä puhallus: pieni ilmavirta tai suuri ilmavirta. Lämmitys: pieni teho (1200 W) tai suuri teho (2000 W).
5. Aseta haluamasi lämpötila: 18 °C, 21 °C, 24 °C, 27 °C, 30 °C.
6. Kun tuotteen käyttö on valmis, kytke se pois päältä virtapainikkeesta.

Toimintatilat

Tuotteessa on seuraavat toimintatilat:

Pelkkä puhallus, pieni ilmavirta.

Pelkkä puhallus, suuri ilmavirta.

Lämmitys, pieni teho (1200 W).

Lämmitys, suuri teho (2000 W).

Puhdistus ja säilytys

1. Sammuta tuote ja irrota se pistorasiasta. Odota, kunnes tuote jäähtyy.
2. Pyyhi ulkopinnat kuivalla liinalla. Älä pyyhi muita osia äläkä käytä voimakkaita puhdistusaineita.
3. Aseta tuote sen alkuperäiseen myyntipakkaukseen ja säilytä sitä kuivassa, viileässä paikassa.

Turvallisuusohjeet



1. Ylikuumenemisen välttämiseksi: älä peitä tuotetta millään.
2. Jos virtakaapeli on vahingoittunut, vaihdata se ostopaikassa tai valtuutetulla sähköasentajalla. Näin saat vältettyä henkilövahinkojen vaaran.
3. Tuotetta ei saa asettaa suoraan pistorasian kohdalle.
4. Älä käytä tuotetta kosteissa tiloissa, esim. suihkun, kylpyammeen tai uima-altaan läheisyydessä.
5. Tätä laitetta voivat tietyn ehdoin käyttää vähintään 8-vuotiaat lapset, toimintarajoitteiset henkilöt tai henkilöt, joilla ei ole riittävää kokemusta tai tietoa. Edellytyksenä on, että käyttöä valvotaan tai että henkilöä on opastettu laitteen turvallisesta käytöstä ja hän ymmärtää laitteen käyttöön liittyvät riskit. Lasten ei tule leikkiä laitteella.
6. Lapset eivät saa leikkiä tuotteella.
7. Valvonta on välttämätöntä, kun lapset suorittavat tuotteelle puhdistusta ja kunnossapitoa.
8. Alle 3-vuotiaat lapset tulee pitää loitolla laitteesta, ellei heidän toimiaan valvota jatkuvasti.
9. 3–7-vuotiaat lapset saavat ainoastaan kytkeä tuotteen päälle tai pois päältä. Edellytyksenä on jatkuva valvonta, tuotteen asettaminen valmiiksi normaaliin käyttöpaikkaansa, lapselle annettu ohjeistus tuotteen turvallisesta käytöstä tai se, että lapsi ymmärtää tuotteen käyttöön liittyvät vaarat.
- 3–7-vuotiaat lapset eivät saa kytkeä tuotetta pistorasiaan, muuttaa sen asetuksia, puhdistaa sitä eikä tehdä sille kunnossapitotöitä.
10. Varoitus: Jotkin tuotteen osista tulevat hyvin kuumiksi ja saattavat aiheuttaa palovammoja. Tuotteen turvalliseen

käyttöön ja sijoitukseen on kiinnitettävä erityistä huomiota, jos sen lähellä on lapsia ja muita haavoittuvaisessa asemassa olevia henkilöitä.

11. Ennen kuin käytät tuotetta: tarkista, että virtajohto on hyvässä kunnossa.
12. Ennen kuin käytät tuotetta varmista, että sähköverkko tarjoaa 220–240 V:n ja 50 Hz:n vaihtovirtaa. Varmista myös, että kyseessä on paikallisia määräyksiä vastaava maadoitettu pistorasia.
13. Aseta tuote tasaiselle, vakaalle pinnalle. Epätasainen jalusta saattaa aiheuttaa kaatumissuojan aktivoitumisen.
14. Ylikuumenemissuoja: Tuote sammuu automaattisesti, jos se ylikuumenee. Tuote jatkaa normaalia toimintaansa jäähtymisen jälkeen.
15. Kaatumissuoja: Tuote sammuu automaattisesti, jos se on kaatunut. Tuote jatkaa normaalia toimintaansa, kun se on nostettu pystyasentoon tasaiselle alustalle.
16. Katkaise aina virta ja irrota pistoke seinästä, ennen kuin puhdistat tuotetta.
17. Älä vedä virtajohdosta, kun irrotat pistoketta pistorasiasta. Tartu suoraan pistokkeeseen.
18. Tuote ei kykene mittaamaan ympäristön lämpötilaa tarkasti. Tämän vuoksi sitä ei voi käyttää ylläpitämään tiettyjen kasvien, esineiden, kotieläinten tai säilytystilojen vaatimaa lämpöä.
19. Älä aseta tuotetta, virtajohtoa tai pistoketta veteen tai muuhun nesteeseen. Näin saat vältettyä sähköiskun vaaran.
20. Tämä tuote soveltuu ainoastaan hyvin eristettyihin tiloihin tai satunnaiseen käyttöön.

Tuotetuki

Tuotteesta on lisätietoja osoitteessa www.deltaco.eu.

Tukipalvelun sähköpostiosoite on info@deltaco.fi.



Sähkö- ja elektronisten laitteiden hävittäminen

EU-direktiivi 2012/19/EU

Tätä tuotetta ei saa käsitellä tavallisena kotitalousjätteenä, vaan se on toimitettava sähkö- ja elektronisten laitteiden kierrätystä hoitavaan keräyspisteeseen. Lisätietoja saat kunnalta, kunnallisesta jätehuoltoyhtiöstä tai liikkeestä, josta olet hankkinut tuotteen.

FRA

1. Panneau de commande
2. Protection du ventilateur
3. Bouton mode
4. Bouton alimentation (marche / arrêt)
5. Bouton température
6. Température actuellement fixée
7. Fonctions actuellement définies

Utilisation

1. Placez le produit sur une surface plane.
2. Branchez le câble d'alimentation.
3. Mettez le produit sous tension à l'aide du bouton alimentation.
4. Choisissez les modes par le bouton mode : Ventilateur uniquement : avec un débit d'air faible ou fort. Chauffage : chaleur faible (1 200 W) ou chaleur forte (2 000 W).
5. Réglez la température : Appuyez sur le bouton température pour régler la température : 18 °C, 21 °C, 24 °C, 27 °C, 30 °C.
6. Après utilisation : éteignez le produit par le bouton alimentation.

Modes

Ce produit prend en charge les modes suivants :

Ventilateur uniquement avec débit d'air faible.

Ventilateur uniquement avec débit d'air fort.

Ventilateur avec chaleur faible (1 200 W).

Ventilateur avec chaleur forte (2 000 W).

Stockage et nettoyage

1. Mettez le produit hors tension. Débranchez le câble d'alimentation. Laissez refroidir le produit.
2. Utilisez un chiffon sec pour nettoyer uniquement les surfaces externes. N'utilisez pas de détergents agressifs.
3. Placez le produit dans le carton d'origine et stockez-le dans un endroit frais et sec.

Consignes de sécurité



1. Pour éviter la surchauffe : ne couvrez pas le produit.
2. Si le câble d'alimentation est endommagé, contactez un électricien agréé ou le revendeur pour le faire remplacer, afin d'éviter tout risque électrique.
3. Ce produit ne doit pas être situé immédiatement sous une prise de courant.
4. N'utilisez pas ce produit dans un endroit humide, par exemple près d'une baignoire, d'une douche ou d'une piscine.
5. Ce produit peut être utilisé par des enfants âgés de 8 ans et plus et par des personnes ayant des capacités physiques, sensorielles ou mentales réduites ou un manque d'expérience et de connaissances, si elles sont sous surveillance ou reçoivent des instructions concernant l'utilisation en toute sécurité et comprennent les dangers impliqués.
6. Les enfants ne doivent pas jouer avec le produit.
7. Le nettoyage et l'entretien ne doivent pas être effectués par des enfants sans surveillance.
8. Les enfants de moins de 3 ans doivent être tenus à l'écart à moins d'être surveillés en permanence.
9. Les enfants âgés de 3 ans à moins de 8 ans ne doivent allumer / éteindre le produit que s'il a été placé ou installé dans son emplacement de fonctionnement normal et prévu et qu'ils sont sous surveillance ou ont reçu des instructions concernant l'utilisation du produit de manière sûre, et qu'ils comprennent les dangers encourus. Les enfants âgés de 3 ans à moins de 8 ans ne doivent pas brancher le produit, modifier les paramètres, nettoyer le produit ou effectuer la maintenance utilisateur.
10. Attention : certaines pièces de ce produit deviennent très chaudes et provoquent des brûlures. Une attention particulière doit être accordée aux enfants et aux personnes vulnérables.
11. Avant d'utiliser ce produit, vérifiez si le câble d'alimentation est en bon état.
12. Avant d'utiliser ce produit, vérifiez que la prise de courant correspond à 220-240 V 50 Hz CA. Et qu'elle répond aux exigences locales pour les prises de courant mises à la terre.
13. Lorsque vous placez le produit, faites-le sur une surface plane. Des emplacements inégaux peuvent provoquer l'activation de la protection contre le basculement.
14. Protection contre la surchauffe : si le produit surchauffe, il s'éteint automatiquement. Le produit peut revenir à une utilisation normale après refroidissement.
15. Protection contre le basculement : si le produit bascule, il s'éteint automatiquement. Le produit pourra revenir à une utilisation normale après avoir été placé debout sur une surface plane.
16. Avant le nettoyage, coupez toujours l'alimentation et débranchez le câble d'alimentation.
17. Lorsque vous débranchez le câble d'alimentation, ne tirez pas sur le câble, tirez plutôt la fiche d'alimentation de manière droite et directement du mur.
18. Ce produit ne peut pas assurer un contrôle précis de la température du milieu environnant et ne peut donc pas être utilisé comme régulateur de température pour l'environnement de stockage, les articles, les animaux et les plantes.
19. Pour vous protéger des chocs électriques, n'immergez pas le produit, le câble et / ou la fiche dans l'eau ou tout autre liquide.
20. Ce produit convient uniquement aux espaces bien isolés ou à une utilisation occasionnelle.

Assistance

Plus d'information sur le produit est disponible sur le site www.deltaco.eu.

E-mail : help@deltaco.eu



Élimination des appareils électriques et électroniques. Directive CE 2012/19 / UE. Ce produit ne doit pas être traité comme un déchet ménager ordinaire mais doit être amené à un point de collecte pour le recyclage des appareils électriques et électroniques. De plus amples informations sont disponibles auprès de votre municipalité, des services d'élimination des déchets de votre municipalité ou du détaillant auprès duquel vous avez acheté votre produit.

1. Vezérlőpanel
2. Ventilátorrács
3. Üzemmod gomb
4. Be/ki gomb
5. Hőmérsékletválasztó gomb
6. Aktuálisan beállított hőmérséklet
7. Aktuálisan beállított funkciók

Használat

1. Helyezze a terméket vízszintes felületre.
2. Csatlakoztassa a tápkábelt.
3. Kapcsolja be a terméket a be/ki gombbal.
4. Válasszon az üzemmód gombbal a következő üzemmódok közül: Csak ventilátor: alacsony légárammal vagy magas légárammal. Fűtés: gyenge fűtéssel (1200 W) vagy erős fűtéssel (2000 W).
5. Állítsa be a hőmérsékletet: Nyomja meg a hőmérsékletválasztó gombot a következő hőmérsékleti értékek közötti választáshoz: 18 °C, 21 °C, 24 °C, 27 °C, 30 °C.
6. Használat után: kapcsolja ki a terméket a be/ki gombbal.

Üzemmódok

Ez a termék a következő üzemmódokat támogatja:

Csak ventilátor gyenge légárammal.

Csak ventilátor erős légárammal.

Ventilátor gyenge fűtéssel (1200 W).

Ventilátor erős fűtéssel (2000 W).

Tárolás és tisztítás

1. Kapcsolja ki a terméket. Csatlakoztassa le a tápkábelt. Hagyja a terméket lehűlni.
2. Csak a külső felületet tisztítsa egy száraz ruhával. Ne használjon semmilyen erős tisztítószert.
3. Helyezze a terméket az eredeti kartondobozába, és tárolja hűvös, száraz helyen.

Biztonsági utasítások



1. A túlhevülés elkerülése érdekében: Ne fedje le a terméket.
2. Ha megsérült a tápkábel, az elektromos veszély elkerülése érdekében kérjen meg egy szakképzett szerviztechnikust vagy a forgalmazót, hogy cserélje ki.
3. A terméket tilos közvetlenül tápaljzat alá elhelyezni.
4. Ne használja a terméket nedves területen, például fürdőkádban, zuhanyzó vagy medence közelében.
5. A terméket csak a 8. életévüket már betöltött személyek használhatják, illetve csökkent fizikai, érzékszervi vagy mentális képességűek, valamint megfelelő tapasztalattal nem rendelkezők csak felügyelet mellett, vagy ha elmagyarázták nekik, hogyan tudják a készüléket biztonságosan használni, és megértették a használattal járó kockázatokat.
6. Gyermekek nem játszhatnak a termékkel.
7. Felügyelet nélküli gyermek nem végezhet a terméken tisztítást és karbantartást.
8. A 3 évnél fiatalabb gyermekeket mindig távol kell tartani a terméktől, kivéve, ha folyamatos felügyelet alatt vannak.
9. Három és nyolc év közötti gyermekek a terméket csak be-ki kapcsolhatják, ha azt a rendeltetésének megfelelő normál működési környezetben helyezték el és használják, és a gyermeket felügyelet alatt tartják, vagy elmagyarázták neki, hogyan tudja a készüléket biztonságosan használni, és megértette a használattal járó kockázatokat. Három és nyolc év közötti gyermekek nem csatlakoztathatják a terméket az elektromos hálózathoz, nem módosíthatják a beállításait, nem tisztíthatják a terméket, és nem végezhetnek rajta karbantartást.
10. Vigyázat: a termék néhány része nagyon felforrósodhat, és égési sérüléseket okozhat. Különösen figyelni kell, ha gyermekek vagy sérülékeny személyek vannak jelen.
11. A termék használata előtt: Ellenőrizze, hogy a tápkábel jó állapotban van-e.
12. A termék használata előtt ellenőrizze, hogy a tápaljzat megfelel a 220–240 V 50 Hz AC jellemzőknek, valamint hogy megfelel a földelt tápaljzatokra vonatkozó helyi előírásoknak.

13. A terméket vízszintes felületre helyezze. Ha a terméket egyenetlen felületre helyezi, aktiválódhat a felborulás elleni védelem.
14. Túlhevülés elleni védelem: Ha a termék túlhevül, akkor automatikusan kikapcsol. A termék a lehűlése után újra a szokott módon használható.
15. Felborulás elleni védelem: Ha a termék felborul, akkor automatikusan kikapcsol. A termék ismét a szokott módon használható, ha vízszintes felületen újra álló helyzetbe állították.
16. Tisztítás előtt mindig kapcsolja ki a terméket, és csatlakoztassa le az elektromos hálózatról.
17. A tápkábel lecsatlakoztatásakor a kábelt a dugasznál fogva húzza ki egyenes, határozott mozdulattal a fali aljzattól.
18. A termék nem tudja pontosan szabályozni a környező hőmérsékletet, ezért nem használható hőmérsékletszabályozásra raktározásnál, állattartásnál vagy növénytermesztésnél.
19. Az áramütés elkerülése érdekében ne merítse a terméket, a tápkábelt és/vagy a dugaszt vízbe vagy más folyadékba.
20. Ez a termék csak jól szigetelt területeken, illetve alkalmasan használható.

Támogatás

A www.deltaco.eu webhelyen további információkat talál a termékről.

E-mail: help@deltaco.eu



Elektromos és elektronikus eszközök ártalmatlanítása (az Európai Közösség 2012/19/EU irányelve). A termék nem kezelhető általános háztartási hulladékként. A leselejtezéséhez el kell juttatni egy kifejezetten az elektromos és elektronikus eszközökhöz fenntartott gyűjtőpontra. További információkat a helyi önkormányzat, a helyi önkormányzat hulladékkezelő szolgáltatói vagy az a kereskedő adhat, akitől a terméket megvásárolta.

LAV

1. Vadíbas panelis
2. Ventilatora aizsargrežģis
3. Režīma poga
4. Ieslēģšanas poga (ieslēģt/izslēģt)
5. Temperatūras poga
6. Pašlaik iestatītā temperatūra
7. Pašlaik iestatītās funkcijas

Izmantošana

1. Novietojiet preci uz līdzenas virsmas.
2. Pievienojiet elektrības vadu.
3. Ieslēdziet preci, izmantojot ieslēģšanas pogu.
4. Ar režīma pogu izvēlieties režīmus. Tikai vēdināšana: ar vāju vai spēcīgu gaisa plūsmu. Sildīšana: ar vāju (1200 W) vai spēcīgu sildīšanu (2000 W).
5. Temperatūras iestatīšana: Nospiediet temperatūras pogu, lai iestatītu temperatūru. 18 °C, 21 °C, 24 °C, 27 °C, 30 °C.
6. Pēc izmantošanas. Izslēdziet preci, izmantojot ieslēģšanas pogu.

Režīmi

Šo preci var ieslēģt tālāk redzamajos režīmos.

Tikai vēdināšana ar vāju gaisa plūsmu.

Tikai vēdināšana ar spēcīgu gaisa plūsmu.

Vēdināšana ar vāju sildīšanu (1200 W).

Vēdināšana ar spēcīgu sildīšanu (2000 W).

Uzglabāšana un tīrīšana

1. Izslēdziet preci. Atvienojiet elektrības vadu. Ļaujiet precei atdzist.
2. Ar sausu drānu notīriet tikai ārējās virsmas. Neizmantojiet spēcīgus tīrīšanas līdzekļus.

3. Novietojiet preci oriģinālajā iepakojumā un uzglabājiet vēsā un sausā vietā.

Drošības instrukcijas



1. Izvairieties no pārkaršanas. Nepārsedziet preci.
2. Gadījumā, ja strāvas vads ir bojāts. Sazinieties ar pilnvarotu elektriķi vai izplatītāju, lai to aizvietotu un izvairītos no elektriskā apdraudējuma.
3. Šo preci nedrīkst novietot tieši zem kontaktligzdas.
4. Neizmantojiet šo preci mitrā zonā, piemēram, vannas, dušas vai baseina tuvumā.
5. Šo preci var izmantot 8 un vairāk gadus veci bērni un personas ar ierobežotām fiziskām, sensorām vai garīgām spējām vai bez pieredzes un zināšanām, ja tie tiek uzraudzīti vai ir saņēmuši norādījumus par drošu preces izmantošanu un saprot ar to saistīto bīstamību.
6. Bērni nedrīkst rotaļāties ar šo preci.
7. Tīrīšanu un apkopi nedrīkst uzticēt bērniem bez uzraudzības.
8. Ierīci jāsgargā no bērniem, kas jaunāki par 3 gadiem, ja vien tie netiek nepārtraukti uzraudzīti.
9. Bērni vecumā no 3 līdz 8 gadu vecumam drīkst tikai ieslēgt/izslēgt preci, ja tā ir novietota vai uzstādīta tai paredzētā parastās izmantošanas vietā un bērni tiek uzraudzīti vai ir saņēmuši norādījumus par drošu preces izmantošanu un izprot ar to saistīto bīstamību. Bērni vecumā no 3 līdz 8 gadiem nedrīkst pieslēgt preci strāvai, mainīt jebkādas iestatījumus vai notīrīt preces veikt apkopi.
10. Uzmanību. Šīs preces detaļas var sakarst un izraisīt apdegumu. Bērnu un neaizsargātu cilvēku klātbūtnē jāievēro īpaša piesardzība.
11. Pirms preces izmantošanas. Pārbaudiet, vai strāvas vads ir labā stāvoklī.
12. Pirms šīs preces izmantošanas pārbaudiet, vai kontaktligzda atbilst 220-240 V 50 Hz maiņstrāvai. Un noskaidrojiet, vai tā izpilda vietējās prasības attiecībā uz kontaktligzdām ar zemējumu.
13. Novietojot preci, dariet to uz līdzenas virsmas. Ja novietosiet preci uz nelīdzenas virsmas, var iedarboties aizsardzība pret apgāšanos.
14. Aizsardzība pret pārkaršanu. Ja prece pārkarstīs, tā automātiski izslēgsies. Prece atsāk normālu darbību pēc atdzišanas.
15. Aizsardzība pret apgāšanos. Ja prece apgāzīsies, tā automātiski izslēgsies. Prece atsāk normālu darbību pēc tam, kad to novieto uz līdzenas virsmas.
16. Pirms tīrīšanas vienmēr izslēdziet strāvu un atvienojiet strāvas vadu.
17. Atvienojot strāvas vadu, neraujiet vadu, tā vietā taisni izvelciet kontaktdakšu no sienas.
18. Šī prece nevar nodrošināt precīzu apkārtējās temperatūras kontroli, tāpat to nevar izmantot kā uzglabāšanas vietas, priekšmetu, dzīvnieku un augu temperatūras regulatoru.
19. Lai izvairītos no elektrošoka, nemērciet preci, kabeli un/vai kontaktdakšu ūdenī vai citā šķīdumā.
20. Šis ražojums ir derīgs tikai izmantošanai telpās ar labu izolāciju vai neregulārai izmantošanai.

Atbalsts

Vairāk informācijas par precēm atrodama tīmekļa vietnē www.deltaco.eu.

E-pasts: help@deltaco.eu



EK Direktīva 2012/19/ES par elektrisko un elektronisko iekārtu apglabāšanu. Šo preci nedrīkst apglabāt kā parastus mājaisaiņniecības atkritumus, tā jānogādā savākšanas punktā elektrisko un elektronisko preču pārstrādei. Vairāk informācijas jūsu pašvaldībā, pie jūsu pašvaldības atkritumu apglabāšanas pakalpojumu sniedzēja vai pie izplatītāja, no kura nopirkāt šo preci.

LIT

1. Valdymo skydas
2. Ventilatoriaus apsauga
3. Režimo mygtukas
4. Maitinimo mygtukas (įjungti / išjungti)
5. Temperatūros mygtukas
6. Nustatyta temperatūra
7. Nustatytos funkcijos

Naudojimas

1. Padėkite produktą ant plokščio paviršiaus.
2. Prijunkite maitinimo laidą.
3. Maitinimo mygtuku įjunkite produktą.
4. Režimo mygtuku pasirinkite režimus: tik ventilatorius: silpnas arba stiprus oro srautas. Šildymui: nedidelė šiluma (1200 W) arba didelė šiluma (2000 W).
5. Nustatyti temperatūrą: Spustelėkite mygtuką norėdami nustatyti temperatūrą: 18 °C, 21 °C, 24 °C, 27 °C, 30 °C.
6. Pasinaudojus: maitinimo mygtuku išjunkite produktą.

Režimai

Šis produktas palaiko šiuos režimus:

Tik ventilatorius, veikiantis nedideliu oro srautu.

Tik ventilatorius, veikiantis dideliu oro srautu.

Ventilatorius, veikiantis nedidelės šilumos režimu (1200 W).

Ventilatorius veikiantis didelės šilumos režimu (2000 W).

Laikymas ir valymas

1. Išjunkite produktą. Atjunkite maitinimo laidą. Leiskite produktui atvėsti.
2. Valykite tik išorinius paviršius naudodami sausą šluostę. Nenaudokite stiprių valiklių.
3. Įdėkite produktą į jo pakuotę ir laikykite vėsioje, sausoje vietoje.

Saugos instrukcijos



1. Norėdami, kad produktas neperkaistų: neuždenkite produkto.
2. Jei pažeistas maitinimo laidas: susisiekite su licencijuotu elektriку ar pardavėju, kad pakeistų laidą nauju ir išvengtumėte elektros šoko pavojaus.
3. Produkto negalima laikyti tiesiai po maitinimo lizdu.
4. Nenaudokite produkto šlapioje vietoje, pavyzdžiui, šalia vonios, dušo ar baseino.
5. Vyresni nei 8-erių metų vaikai bei fizinę, protinę ar jutimo negalią turintys asmenys, ar pakankamai patirties ir žinių neturintys asmenys, gali naudoti produktą, jei yra prižiūrimi arba apmokyti saugiai naudotis prietaisu bei supranta kylančias rizikas.
6. Vaikams negalima žaisti su produktu.
7. Neprižiūrimiems vaikams negalima valyti ir prižiūrėti produkto.
8. Jei nėra nuolat prižiūrimi, mažesni nei 3 metų vaikai turėtų laikytis atokiau nuo produkto.
9. 3-8 metų vaikams galima tik įjungti arba išjungti produktą, jei jis pastatytas bei sumontuotas įprastu būdu bei laikantis pateiktų nurodymų, ir tik tuo atveju, jei yra prižiūrimi arba apmokyti saugiai naudotis produktu ir supranta galinčias kilti rizikas. 3-8 metų vaikams negalima jungti prietaiso į maitinimo lizdą, keisti jo nustatymų, valyti produkto ar atlikti naudotojo priežiūros veiksmus.
10. Dėmesio: kai kurios šio produkto detalės gali labai įkaisti ir nudeginti. Ypatingą dėmesį reikėtų skirti greta prietaiso esantiems vaikams ir labiau pažeidžiamiems asmenims.
11. Prieš naudodami produktą: patikrinkite ar maitinimo laidas yra geros būklės.
12. Prieš naudodami šį produktą įsitikinkite, kad maitinimo tinklas atitinka šias specifikacijas: 220-240V 50Hz kintamosios srovės, bei vietos reikalavimus, taikomus įžemintiems maitinimo tinklams.
13. Statykite produktą ant plokščio paviršiaus. Pastačius produktą ant netolygaus paviršiaus, gali aktyvuotis apsauga nuo apvirtimo.

14. Apsauga nuo perkaitimo: jei produktas perkaista, jis automatiškai išsijungia. Kai produktas atvėsta, jį galima toliau įprastai naudoti.

15. Apsauga nuo apvirtimo: jei produktas apvirsta, jis automatiškai išsijungia. Vėl lygiai pastačius produktą ant plokščio paviršiaus jį galima toliau įprastai naudoti.

16. Prieš valydami visuomet išjunkite maitinimą ir ištraukite maitinimo laidą.

17. Norėdami išjungti maitinimo laidą, traukite ne už laido, o už kištuko tiesiai iš lizdo.

18. Šis produktas negali tiksliai reguliuoti supančios aplinkos temperatūros, todėl negali būti naudojamas sandėliavimo aplinkos, daiktų, gyvūnų ir augalų temperatūros kontrolei.

19. Norėdami apsisaugoti nuo elektros šoko, nenardinkite produkto, laido ir (arba) kištuko į vandenį ar kitą skystį.

20. Šis produktas skirtas naudoti tinkamai apšiltintose patalpose, jis neskirtas pakeisti nuolatinį šildymą.

Pagalba

Daugiau informacijos apie produktą galite rasti adresu www.deltaco.eu.

El. paštas: help@deltaco.eu



Elektros ir elektroninių prietaisų šalinimas pagal EB direktyvą 2012/19/ES. Su šiuo produktu negalima elgtis kaip su įprastomis buitinėmis atliekomis, jį reikia pristatyti į elektros ir elektroninių prietaisų surinkimo punktą, kad būtų perdirbtas. Daugiau informacijos galite rasti susisiekę su savo savivaldybe, savivaldybės atliekų šalinimo tarnyba arba su pardavėju, iš kurio įsigijote produktą.

NLD

1. Bedieningspaneel
2. Ventilatorkap
3. Modusknop
4. Aan/uit-knop
5. Temperatuurknop
6. Ingestelde temperatuur
7. Ingestelde functies

Gebruik

1. Plaats het product op een vlakke ondergrond.
2. Sluit de stroomkabel aan.
3. Schakel het product in met de aan/uit-knop.
4. Kies uit de modi met de modusknop: Alleen ventilator: met lage luchtstroom of met hoge luchtstroom. Voor verwarming: met lage warmte (1200 W) of met hoge warmte (2000 W).
5. Temperatuur instellen: Druk op de temperatuurknop om de temperatuur in te stellen: 18°C, 21°C, 24°C, 27°C, 30°C.
6. Na gebruik: schakel het product uit met de aan/uit-knop.

Modi

Dit product ondersteunt de volgende modi:

Ventilator alleen met lage luchtstroom.

Ventilator alleen met hoge luchtstroom.

Ventilator met lage warmte (1200 W).

Ventilator met hoge warmte (2000 W).

Opslag en reiniging

1. Schakel het product uit. Koppel de stroomkabel los. Laat het product afkoelen.
2. Gebruik een droge doek om alleen de externe oppervlakken te reinigen. Gebruik geen agressieve schoonmaakmiddelen.
3. Plaats het product in de originele doos en bewaar het op een koele en droge plaats.

Veiligheidsinstructies



1. Om oververhitting te voorkomen: Dek het product niet af.
2. Als de voedingskabel is beschadigd. Neem contact met een erkende elektricien of de verkoper op om het te laten vervangen om elektrische gevaren te voorkomen.
3. Dit product mag niet direct onder een stopcontact worden geplaatst.
4. Gebruik dit product niet in een natte ruimte, bijvoorbeeld in de buurt van een badkuip, een douche of een zwembad.
5. Dit product kan worden gebruikt door kinderen van 8 jaar en ouder en door personen met verminderde fysieke, sensorische of mentale capaciteiten of gebrek aan ervaring en kennis, mits ze onder toezicht staan of instructies hebben gekregen over het gebruik op een veilige manier en de mogelijke gevaren begrijpen.
6. Kinderen mogen niet met het product spelen.
7. Reiniging en onderhoud mogen niet zonder toezicht door kinderen worden uitgevoerd.
8. Houd kinderen jonger dan 3 jaar uit de buurt, tenzij ze continu onder toezicht staan.
9. Kinderen van 3 jaar en jonger dan 8 jaar mogen het product alleen aan / uit zetten als het op de beoogde en normale gebruikslocatie is geplaatst of geïnstalleerd en onder toezicht staat of instructies hebben gekregen over het gebruik van het product in een veilige manier en de gevaren begrijpen. Kinderen van 3 jaar en jonger dan 8 jaar mogen het product niet aansluiten, instellingen wijzigen of het product schoonmaken of gebruikersonderhoud uitvoeren
10. Let op: sommige onderdelen van dit product worden erg heet en kunnen de brandwonden veroorzaken. Er moet bijzondere aandacht worden besteed aan de aanwezigheid van kinderen en kwetsbare mensen.
11. Voordat u dit product gebruikt: Controleer of de stroomkabel in goede staat verkeert.
12. Controleer voordat u dit product gebruikt of het stopcontact overeenkomt met 220-240V 50Hz AC. En dat het voldoet aan de lokale eisen voor geaarde stopcontacten.
13. Plaats het product op een vlakke ondergrond. Door ongelijke plaatsing kan de kantelbeveiliging worden geactiveerd.
14. Oververhittingsbeveiliging: als het product oververhit raakt, wordt het automatisch uitgeschakeld. Na afkoeling kan het product weer normaal worden gebruikt.
15. Omvalbeveiliging: als het product omvalt, wordt het automatisch uitgeschakeld. Het product kan weer normaal worden gebruikt nadat het rechtop op een vlakke ondergrond is geplaatst.
16. Schakel de stroom altijd uit en trek de stekker uit het stopcontact voordat u met schoonmaken begint.
17. Trek bij het loskoppelen van het netsnoer niet aan het snoer, maar trek de stekker recht uit de muur.
18. Dit product kan geen nauwkeurige temperatuurregeling van de omgeving bereiken en kan daarom niet worden gebruikt als temperatuurregelaar voor opslagomgeving, items, dieren en planten.
19. Ter bescherming tegen elektrische schokken; dompel het product, de kabel en / of de stekker niet onder in water of een andere vloeistof.
20. Dit product is alleen geschikt voor goed geïsoleerde ruimtes of incidenteel gebruik.

Ondersteuning

Meer informatie over het product is te vinden op www.deltaco.eu.

E-mail: help@deltaco.eu



Verwijdering van elektrische en elektronische apparaten, EG Richtlijn 2012/19/EU Dit product mag niet worden behandeld als huishoudelijk afval. Het product moet worden ingeleverd bij een inzamelpunt van recycleerbare elektrische en elektronische apparaten. Voor meer informatie gelieve contact op te nemen met uw plaatselijke gemeente, uw afvalverwijderingsdiensten of de

NOR

1. Kontrollpanel
2. Viftebeskyttelse
3. Modusknapp
4. Strømknapp (av/på)
5. Temperaturknapp
6. Innstilt temperatur
7. Innstilte funksjoner

Bruk

1. Plasser produktet på ett flatt område.
2. Koble til strømkabelen.
3. Slå på produktet med strømknappen.
4. Velg modus med modusknappen: Kun vifte: med lav luftflyt eller med høy luftflyt. Oppvarming: med lav varme (1200 W) eller med høy varme (2000 W).
5. Still inn temperatur: Trykk på temperaturknappen for å stille in temperaturen: 18°C, 21°C, 24°C, 27°C, 30°C.
6. Etter bruk: slå av produktet med strømknappen.

Modus

Dette produktet støtter følgende modus:

Kun vifte med lav luftflyt.

Kun vifte med høy luftflyt.

Vifte med lav varme (1200 W).

Vifte med høy varme (2000 W).

Oppbevaring og rengjøring

1. Slå av produktet. Koble ut strømkabelen. La produktet avkjøle.
2. Bruk en tørr klut for å rengjøre kun de ytre flatene. Ikke bruk noen sterke rengjøringsmidler.
3. Plasser produktet i originalkartongen og oppbevar den på en sval og tørr plass.

Sikkerhetsinstruksjoner



1. For å unngå overoppheting: Dekk ikke over produktet.
2. Om strømkabelen er skadet, kontakt en autorisert elektriker eller forhandleren hvor du kjøpte produktet for å få den byttet, for å unngå elektrisk fare.
3. Dette produktet må ikke plasseres direkte under ett strømuttak.
4. Bruk ikke dette produktet i ett våtromsområde, for eksempel i nærheten av ett badekar, en dusj eller ett svømmebasseng.
5. Dette produktet kan brukes av barn fra 8 år og oppover og av personer med nedsatt fysisk, sensoriske eller mentale egenskaper eller personer med mangel på erfaring og kunnskap om de får tilsyn eller instruksjoner om bruk av produktet på en trygg måte og de forstår risikoene.
6. Barn får ikke leke med produktet.
7. Rengjøring og vedlikehold nå ikke utføres av barn uten tilsyn.
8. Barn under 3 år bør holdes unna produktet om de ikke får konstant tilsyn.
9. Barn under 8 år får kun slå av/på produktet om den er plassert og installert på sin tiltenkte og normale driftsplassering og de er under tilsyn eller har fått instruksjoner om bruk av produktet på en trygg måte og forstår farene som er involvert. Barn fra 3 år og under 8 år får ikke koble til produktet, endre noen innstillinger, rengjøre produktet eller utføre vedlikehold.
10. Advarsel: Visse deler på dette produktet blir veldig varme og kan forårsake brannskader. Spesiell oppmerksomhet må gis om barn eller sårbare mennesker er i nærheten.
11. Før du bruker dette produktet: kontroller at strømkabelen er i god stand.
12. Før du bruker dette produktet, bekreft at strømuttaket matcher 220-240V 50Hz vekselstrøm. Og att det oppfyller lokale krav på jordede strømuttak.
13. Når du plasserer produktet, plasser den på ett flatt område. Ujevn plassering kan gjøre at veltebeskyttelsen

aktiveres.

14. Overopphetningsbeskyttelse: Om produktet overopphetes så står den seg av automatisk. Produktet returnerer til normal bruk etter avkjøling.
15. Veltebeskyttelse: om produktet har veltet, så stenges den automatisk av. Produktet returnerer til normal bruk etter å ha blitt plassert rett på ett flatt område.
16. Slå alltid av strømmen før rengjøring og koble ut strømkabelen.
17. Dra ikke i kabelen når du kobler ut strømkabelen, dra i stedet i strømpluggen rett og direkte ut fra veggen.
18. Dette produktet kan ikke oppnå eksakt temperaturkontroll av omgivelsesmiljøet og kan derfor ikke brukes som temperaturkontroller for lagringsmiljøer, objekter, dyr og planter.
19. For å beskytte mot elektrisk sjokk; senk ikke ned produktet, kabelen og/eller strømpluggen i vann eller annen væske.
20. Dette produktet er kun egnet for godt isolerte rom eller ved tilfeldig bruk.

Support

Mer produktinformasjon finnes på www.deltaco.eu.

E-post: help@deltaco.eu



Skrotning av elektronikk og elektroniske apparater i henhold til EG-direktiv 2012/19/EU.

Dette produktet må ikke behandles som vanlig husholdningsavfall men må i stedet levers til en oppsamlingsplass for gjenvinning av elektronikk og elektriske apparater. Ytterligere informasjon finnes tilgjengelig hos din kommune, din kommune sin avfallshåndteringstjeneste eller hos forhandleren der du kjøpte ditt produkt.

POL

1. Panel kontrolny
2. Osłona wentylatora
3. Przycisk trybu
4. Przycisk zasilania (wt./wyl.)
5. Przycisk temperatury
6. Aktualnie ustawiona temperatura
7. Aktualnie ustawione funkcje

Sposób użycia

1. Umieść produkt na płaskiej powierzchni.
2. Podłącz kabel zasilający.
3. Włącz produkt za pomocą przycisku zasilania.
4. Za pomocą przycisku wybierz tryby: Tylko wentylator: niski lub wysoki przepływ powietrza. Ogrzewanie: niska moc (1200 W) lub wysoka moc (2000 W).
5. Ustaw temperaturę: Naciśnij przycisk, aby ustawić temperaturę: 18°C, 21°C, 24°C, 27°C, 30°C.
6. Po użyciu: wyłącz produkt za pomocą przycisku zasilania.

Tryby

Produkt posiada następujące tryby:

Sam wentylator z niskim przepływem powietrza.

Sam wentylator z wysokim przepływem powietrza.

Wentylator z niską mocą ciepła (1200 W).

Wentylator z wysoką mocą ciepła (2000 W).

Przechowywanie i czyszczenie

1. Wyłącz produkt. Wyjmij wtyczkę z gniazdka. Pozostaw produkt do ostygnięcia.
2. Do czyszczenia zewnętrznych powierzchni używaj suchej szmatki. Nie używaj żadnych ostrych detergentów.
3. Włóż produkt do oryginalnego pudełka i przechowuj go w chłodnym i suchym miejscu.

Instrukcja bezpieczeństwa



1. Aby uniknąć przegrzania: Nie zakrywaj urządzenia.
2. Jeśli kabel zasilający jest uszkodzony: Aby uniknąć zagrożenia porażeniem prądem, skontaktuj się z wykwalifikowanym elektrykiem lub sprzedawcą w celu wymiany kabla.
3. Produkt nie może być umieszczany bezpośrednio przy gniazdku.
4. Nie używaj produktu w wilgotnych miejscach, np. w pobliżu wanny, prysznicza lub basenu.
5. Ten produkt może być używany przez dzieci w wieku od 8 lat i powyżej oraz przez osoby o ograniczonych zdolnościach fizycznych, sensorycznych lub umysłowych bądź przez osoby bez doświadczenia i wiedzy, jeśli zostały one objęte nadzorem lub zapoznane z instrukcją użytkowania urządzenia w sposób bezpieczny i rozumieją wynikające z niego potencjalne zagrożenia.
6. Dzieci nie powinny bawić się produktem.
7. Czyszczenie i konserwacja nie powinny być wykonywane przez dzieci pozostawione bez nadzoru.
8. Dzieci w wieku poniżej 3 lat powinny być trzymane z dala od urządzenia, chyba że są pod stałym nadzorem.
9. Dzieci w wieku od 3 lat i poniżej 8 lat mogą włączać/wyłączać produkt tylko wtedy, gdy został on umieszczony lub zainstalowany w zamierzonym dla niego miejscu pracy i tylko jeśli zostały one objęte nadzorem lub zapoznane z instrukcją użytkowania urządzenia w sposób bezpieczny i rozumieją wynikające z niego potencjalne zagrożenia. Dzieciom w wieku od 3 lat i poniżej 8 lat nie wolno podłączać produktu do kontaktu, zmieniać żadnych ustawień, czyścić go ani przeprowadzać jego konserwacji.
10. Uwaga: niektóre części tego produktu bardzo się nagrzewają i powodują oparzenia. Należy zawrócić na to szczególną uwagę w obecności dzieci i delikatnych osób.
11. Przed użyciem produktu: Sprawdź, czy kabel zasilający jest w dobrym stanie.
12. Przed użyciem produktu upewnij się, że gniazdko odpowiada 220-240 V 50 Hz AC. I spełnia lokalne wymogi dotyczące gniazdek z uziemieniem.
13. Umieść produkt na płaskiej powierzchni. Nierówne ustawienie może spowodować włączenie ochrony przed przewróceniem.
14. Ochrona przed przegrzaniem: w przypadku przegrzania się, produkt wyłączy się automatycznie. Po ostygnięciu produktu będzie można normalnie używać.
15. Ochrona przed przewróceniem: jeśli produkt się przewróci, zostanie automatycznie wyłączony. Produktu będzie można normalnie używać po umieszczeniu go pionowo na płaskiej powierzchni.
16. Przed czyszczeniem zawsze wyłączaj zasilanie i wyciągnij wtyczkę z gniazdka.
17. Podczas wyciągania wtyczki nie ciągnij za kabel. Zamiast tego wyciągnij wtyczkę prosto i bezpośrednio z gniazdka.
18. Produkt nie gwarantuje dokładnej kontroli temperatury otoczenia, więc nie może być używany jako regulator temperatury do przechowywania przedmiotów, roślin i zwierząt.
19. Aby uniknąć porażenia prądem, nie zanurzaj produktu, kabla ani wtyczki w wodzie ani jakimkolwiek innym płynie.
20. Dany produkt nadaje się tylko do dobrze izolowanych przestrzeni lub do okazjonalnego użytku.

Pomoc

Więcej informacji o produkcie można znaleźć na stronie www.deltaco.eu.

E-mail: help@deltaco.eu



Utilizacja urządzeń elektrycznych i elektronicznych, Dyrektywa WE 2012/19/UE. Ten produkt nie powinien być traktowany jako zwykły odpad z gospodarstwa domowego. Musi on zostać zwrócony do punktu zbiórki w celu recyklingu urządzeń elektrycznych i elektronicznych. Więcej informacji można uzyskać w zarządzie miasta, w gminnych zakładach utylizacji odpadów lub u sprzedawcy, u którego zakupiono produkt.

SPA

1. Panel de control
2. Protector del ventilador
3. Botón de modo
4. Botón de encendido (on/off)
5. Botón de temperatura
6. Temperatura configurada
7. Funciones configuradas

Uso

1. Coloque el producto sobre una superficie plana.
2. Conecte el cable de alimentación.
3. Encienda el producto pulsando el botón de encendido.
4. Active el modo pulsando el botón de modo: solo ventilador: con flujo de aire suave o con flujo de aire fuerte. Para aire caliente: con calor suave (1200 W) o con calor más fuerte (2000 W).
5. Configuración de la temperatura: para configurar la temperatura pulse el botón de temperatura: 18°C, 21°C, 24°C, 27°C, 30°C.
6. Después del uso: apague el producto pulsando el botón de encendido.

Modos

Este producto funciona con los siguientes modos:

Solo ventilador con flujo de aire suave.

Solo ventilador con flujo de aire fuerte.

Ventilador con calor suave (1200 W).

Ventilador con calor más alto (2000 W).

Almacenamiento y limpieza

1. Apague el aparato. Desconecte el cable de alimentación. Deje que el aparato se enfríe.
2. Utilice un paño seco para limpiar solo las superficie exterior. No utilice detergentes agresivos.
3. Coloque el producto en su caja original y guárdelo en un lugar fresco y seco.

Instrucciones de seguridad



1. Para evitar el sobrecalentamiento: No cubra el producto.
2. Si el cable de alimentación está dañado, evite riesgos relacionados con la electricidad y contacte con un electricista autorizado o con el vendedor para que cambie el producto.
3. Este producto no debe colocarse justo debajo de una toma de corriente.
4. No utilice este producto en un lugar húmedo, por ejemplo cerca de una bañera, una ducha o una piscina.
5. Este producto puede ser utilizado por niños mayores de 8 años y personas con reducidas capacidades físicas, sensoriales o mentales o falta de experiencia y conocimiento si están supervisados o si han sido instruidos sobre el uso del aparato de manera segura y entienden los peligros que conlleva el uso del aparato.
6. 5. Los niños no deben jugar con este aparato.
7. Los niños no deben realizar la limpieza y el mantenimiento a menos que estén supervisados.
8. Los niños menores de 3 años deben mantenerse alejados del aparato a menos que estén bajo supervisión continua.
9. Los niños entre 3 y 8 años solo deben encender/apagar el aparato si el aparato ha sido colocado o instalado en su lugar de funcionamiento normal y previsto y están bajo supervisión o se les han dado instrucciones sobre el uso del producto de una manera segura y comprenden los posibles peligros. Los niños entre 3 y 8 años no deben enchufar el producto en la toma de corriente ni cambiar ninguna configuración, limpiar el producto o realizar el mantenimiento.
10. Precaución: algunas partes de este producto se calientan mucho y pueden provocar quemaduras. Se debe prestar especial atención cuando haya niños y personas vulnerables.
11. Antes de utilizar este producto: compruebe si el cable de alimentación está en buenas condiciones.
12. Antes de usar este producto, asegúrese que la toma de corriente sea de 220-240V 50Hz AC y que cumpla con los requisitos locales para toma de tierra.
13. Coloque el producto sobre una superficie plana. La colocación sobre las superficies desiguales puede provocar

que se active la protección antivuelco.

14. Protección contra sobrecalentamiento: si el producto se sobrecalienta, se apaga automáticamente. Después de enfriarse el producto puede utilizarse de forma normal.
15. Protección antivuelco: si el aparato se vuelca, se apaga automáticamente. Al colocarlo en posición vertical sobre una superficie plana el producto puede utilizarse de forma normal.
16. Antes de limpiar, apague siempre el botón de encendido y desenchufe el cable de alimentación.
17. Al desenchufar el cable de alimentación, no tire del cable, sino desenchufe retirándolo directamente de la pared.
18. Este producto no puede lograr un control de temperatura preciso del entorno circundante, por lo tanto, no puede ser utilizado como controlador de temperatura del lugar donde se guardan objetos, animales y plantas.
19. Para evitar descargas eléctricas, no sumerja el producto, el cable y/o el enchufe en agua u otro líquido.
20. Este producto es apto solo para espacios bien aislados o para uso ocasional.

Servicio técnico

Más información sobre el producto puede encontrar en www.deltaco.eu.

Email: help@deltaco.eu



Directiva CE 2012/19/UE sobre residuos de aparatos eléctricos y electrónicos Este aparato no debe tratarse como basura doméstica normal, sino que debe ser entregado en un punto de recolección para reciclaje de dispositivos eléctricos y electrónicos. Más información encontrará en su municipio, los servicios de eliminación de residuos de su municipio, o en el establecimiento donde adquirió el aparato.

SWE

1. Kontrollpanel
2. Fläktskydd
3. Lägesknapp
4. Strömknapp (av/på)
5. Temperaturknapp
6. Inställd temperatur
7. Inställda funktioner

Användning

1. Placera produkten på en plan yta.
2. Anslut strömkabeln.
3. Slå på produkten med strömknappen.
4. Välj lägen, med lägesknappen: Endast fläkt: med lågt luftflöde eller med högt luftflöde. Uppvärmning: med låg värme (1200 W) eller med hög värme (2000 W).
5. Ställ in temperatur: Tryck på temperaturknappen för att ställa in temperaturen: 18°C, 21°C, 24°C, 27°C, 30°C.
6. Efter användning: stäng av produkten med strömknappen.

Lägen

Den här produkten stöder följande lägen:

Endast fläkt med lågt luftflöde.

Endast fläkt med högt luftflöde.

Fläkt med låg värme (1200 W).

Fläkt med hög värme (2000 W).

Förvaring och rengöring

1. Stäng av produkten. Koppla ur strömkabeln. Låt produkten svalna.
2. Använd en torr trasa för att rengöra endast de yttre ytorna. Använd inga hårda rengöringsmedel.
3. Placera produkten i originalkartongen och förvara den på en sval och torr plats.

Säkerhetsinstruktioner



1. För att undvika överhettning: Täck inte över produkten.
2. Om strömkabeln är skadad. Kontakta en auktoriserad elektriker eller återförsäljaren för att få den utbytt, för att undvika elektrisk fara.
3. Denna produkt får inte placeras omedelbart under ett eluttag.
4. Använd inte denna produkt i ett våtrumsområde, till exempel nära ett badkar, en dusch eller en pool.
5. Denna produkt kan användas av barn från 8 år och uppåt och av personer med nedsatt fysisk, sensorisk eller mental förmåga eller brist på erfarenhet och kunskap om de har fått övervakning eller fått instruktioner om användning av produkten på ett säkert sätt och förstår riskerna.
6. Barn får inte leka med produkten.
7. Rengöring och underhåll får inte göras av barn utan övervakning.
8. Barn under 3 år bör hållas borta om de inte övervakas kontinuerligt.
9. Barn under 3 år och under 8 år får endast stänga av/slå på produkten om den har placerats eller installerats i sin avsedda och normala driftsplacement och de är under övervakning eller om de fått instruktioner om användning av produkten på ett säkert sätt och förstår de faror som är inblandade. Barn från 3 år och under 8 år får inte ansluta produkten eller ändra några inställningar eller rengöra produkten eller utföra användarunderhåll.
10. Varning: Vissa delar av denna produkt blir mycket varma och orsakar brännskador. Särskild uppmärksamhet måste ges om barn och sårbara människor är närvarande.
11. Innan du använder denna produkt: Kontrollera om strömkabeln är i gott skick.
12. Innan du använder denna produkt, bekräfta att eluttaget matchar 220-240V 50Hz växelström. Och att det uppfyller lokala krav på jordade eluttag.
13. När du placerar produkten, placera den på en plan yta. Ojäma placeringar kan göra att vältskyddet aktiveras.
14. Överhettningsskydd: Om produkten överhettas, så stängs den automatiskt av. Produkten återgår till normal användning efter avkylning.
15. Vältskydd: om produkten har vält, så stängs den automatiskt av. Produkten återgår till normal användning efter att ha placerats upprätt på en plan yta.
16. Stäng alltid av strömmen före rengöring och koppla ur strömkabeln.
17. Dra inte i kabeln när du kopplar ur strömkabeln, dra istället i strömpluggen, rakt ut och direkt från väggen.
18. Denna produkt kan inte uppnå exakt temperaturkontroll av omgivande miljö och kan därför inte användas som temperaturkontroller för lagringsmiljöer, föremål, djur och växter.
19. För att skydda mot elektriska stötar; sänk inte ned produkten, kabeln och/eller strömpluggen i vatten eller annan vätska.
20. Denna produkt är endast lämplig för väl isolerade utrymmen eller tillfällig användning.

Support

Mer produktinformation finns på www.deltaco.eu.

E-post: help@deltaco.eu



Bortskaffande av elektriska och elektroniska apparater enligt EG-direktiv 2012/19/EU.

Denna produkt ska inte behandlas som vanligt hushållsavfall utan måste föras till en uppsamlingsplats för återvinning av elektriska och elektroniska apparater. Ytterligare information finns tillgänglig från din kommun, din kommuns avfallsanterningsstjänster eller återförsäljaren där du köpte din produkt.

NORDIC HOME

© 2021 Nordic Home

© ALL RIGHTS RESERVED

 SweDeltaco AB, Glasfibergratan 8, 125 45 Älvsjö, Sweden
www.deltaco.eu