

Ariete sähköisen pizzauunin käyttöohjeet FI

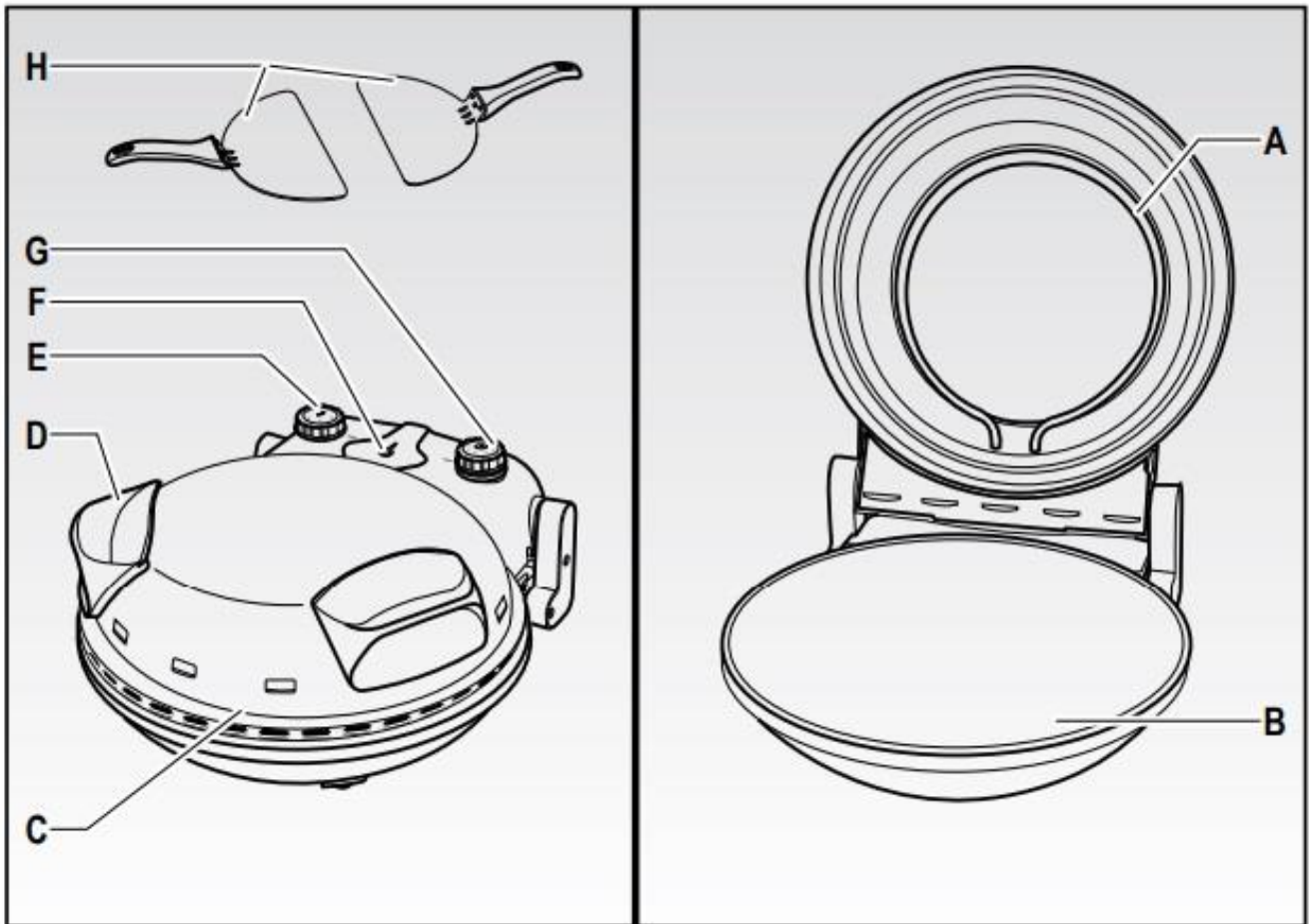

Fig. 1

Turvallisuusohjeita

Lue ohjeet huolellisesti ennen laitteen käyttöä

Sähkölaitteita käytettäessä tulee noudattaa varovaisuutta:

1. Varmista laitteen tyyppikilvestä, että jännite on oikea.
2. Älä jätä laitetta ilman valvontaa silloin, kun se on kytketty verkkovirtaan. Irrota pistoke jokaisen käyttökerran jälkeen.
3. Älä käytä tai säilytä laitetta lämmönlähteiden läheisyydessä.
4. Käytä laitetta vain tasaisella alustalla.
5. Säilytä laitetta siten, ettei se ole suorassa auringonpaisteessa tai altistu sateelle.
6. Varmista, että virtajohto ei koske kuumiin pintoihin.
7. Lapset sekä fyysisesti, henkisesti, aisteiltaan tai tietämykseltään rajoittuneet tai kokemattomat henkilöt voivat käyttää laitetta, jos heitä valvotaan tai heitä on neuvottu käyttämään laitetta turvallisesti ja he ymmärtävät käyttämiseen liittyvät riskit.
8. Pidä laite ja sen johto pienten lasten ulottumattomissa.
9. Älä laita laitetta, virtajohtoa tai pistoketta veteen tai muihin nesteisiin. Pyyhi laite puhtaaksi kostealla liinalla.
10. Varmista, että pistoke on irti ennen kuin puhdistat laitteen.
11. Koske laitteeseen vain täysin kuivilla käsillä.

12. Älä irrota pistoketta pistorasiasta johdosta vetämällä, vaan tartu pistokkeeseen.
13. Turvallisuussyistä laite tulee kiinnittää vain maadoitettuun pistorasiaan.
14. Älä liikuttele laitetta, kun se on toiminnassa.
15. Älä anna virtajohdon roikkua pöydän reunan yli. Älä päästä sitä kosketuksiin kuumien pintojen kanssa.
16. Älä koske laitteen paistopintoihin, kun laite on toiminnassa tai laite on vielä kuuma laitteen sulkemisen jälkeen.
17. Ensimmäisellä käyttökerralla laitteesta voi tulla hieman savua. Tämä on täysin normaalia ja katoaa, kun laitetta on käytetty jonkin aikaa.
18. Älä sijoita laitetta lämmönlähteiden lähelle tai päälle. Älä sijoita laitetta toisen laitteen päälle.
19. Älä peitä laitteen sisäosia foliolla.
20. Käytä uunia vain ruokien kypsentämiseen ja lämmittämiseen.
21. Älä laita laitteen päälle liinoja tai lautasia.
22. Älä sijoita laitetta ahtaisiin paikkoihin.
23. Älä käytä laitetta seinien tai verhojen lähellä.
24. Kun olet käyttänyt laitetta, sammuta se ennen kuin liikutat tai puhdistat sitä.
25. **Laitteen ulkoiset osat voivat tulla todella kuumiksi käytön aikana.**
26. **Varoitus: Sijoita uuni pöytätasolle, joka kestää ainakin 90 °C lämpötilaa. Varmista, että mikään ei estä ilman vaihtumista.**
27. **Varo palovammoja: Älä koske kuumiin osiin, kun laite on toiminnassa.**
28. Laitetta ei voi käyttää erillisillä ajastimilla tai kaukosäätimillä.
29. Älä käytä laitetta, mikäli laite tai virtajohto on vaurioitunut
30. Vain valtuutetut korjaajat saavat huoltaa laitetta ja vaihtaa virtajohtoja.
31. Tämä laite on tarkoitettu ainoastaan kotikäyttöön. Älä käytä tätä kaupallisiin tai teollisiin tarkoituksiin.
32. Tämä laite on direktiivien 2006/95/EC ja EMC 2004/108/EC mukainen sekä säännöksen No. 1935/2004 mukainen (elintarvikkeisiin kontaktissa olevat materiaalit).
33. Mikäli laitetta on huollettu/käytetty takuun vastaisesti, valmistajan takuu raukeaa.
34. Kun poistat laitteen käytöstä, varmista, että osat kierrätetään asianmukaisesti.
35. Älä jätä pakkausta lasten ulottuville.

Säilytä nämä ohjeet.

Laitteen kuvaus

- A) Lämmitin
- B) Paistoalusta
- C) Laitteen runko
- D) Kahvat
- E) Virta- ja lämpötilasäädin
- F) Merkkivalo (lämpötila)
- G) Paistoajansäädin
- H) Lasta

Käyttöohjeet

Varoitus: Ennen käyttöä, varmista, että paistoalusta on puhdas eikä siinä ole pölyä. Puhdista tarvittaessa kostella liinalla.

Kun käytät laitetta ensimmäisen kerran, siitä saattaa tulla hieman savua: tämä johtuu joidenkin komponenttien lämpenemisestä.

- Kiinnitä laite pistorasiaan.

- Laita pizzauuni päälle ja aseta haluttu lämpötila säätimellä (E): Merkkivalo (F) syttyy, mikä tarkoittaa sitä, että esilämmitys on alkanut.
- Aseta paistoaika kääntämällä paistoajansäädintä (G).
- Muutaman minuutin kuluttua valo sammuu ja laite on käyttövalmis.
- Nosta laitteen yläosa ylös kahvoista (D) ja laita pizza tai joku muu ruoka, jonka haluat paistaa, paistolevyille (B).
- Sulje laite.
- Ajastin pitää merkkiäänä jokaisen paistokerran jälkeen. Käännä lämpötilan säädin (E) asentoon "0" ja irrota pistoke pistorasiasta.

Varoitus: Ajastin ei käynnistä tai sammuta laitetta! Siksi on tärkeää tarkistaa laite, kun sen käyttö lopetetaan. Sammuttaaksesi laitteen käännä lämpötilansäädin kohtaan "0" ja irrota pistoke.

Varmista, että laite on suljettu kokonaan, kun uuni on toiminnassa, ja että sen sisällä oleva ruoka ei kosketa ylhäällä olevaa lämmitintä.

Älä avaa kantta, kun kypsennys on kesken. Se johtaa lämmönhukkaan ja kypsennysaika pitenee.

Estä pizzan täytteiden (öljyn, juuston, tomaatin jne.) putoaminen paistolevyille, koska se voi aiheuttaa epämiellyttävää savua ja hajua.

Jos valmistat uunilla tuorepastaa, laita paistoalustalle jauhoja, jotta pasta ei tartu alustaan kiinni paiston aikana.

Valmistelu ja paistoaika

Varoitus: Parhaan lopputuloksen saavuttamiseksi on suositeltavaa, että esilämmität uunia korkeimmassa lämpötilassa noin 10 minuutin ajan.

Pakastepizza

- Paista 2–3 minuuttia (seuraa pakkauksen paisto-ohjeita).
- On suositeltavaa ottaa pizza ulos pakastimesta 20–30 minuutiksi ennen sen paistamista (seuraa pakkauksen paisto-ohjeita).

Valmis pitsataikina (vaivattava)

- Kypsennä 4–5 minuuttia.
- Seuraa pakkauksen paisto-ohjeita.

Reseptin mukaisesti valmistettu pizza.

- Seuraa reseptin ohjeita.

Puhdistaminen ja ylläpito

Varoitus: Varmista, että laite on irrotettu pistorasiasta ja on täysin jäähtynyt ennen kuin alat puhdistaa sitä.

- Poista ruoanjäämät lastalla.
- Älä käytä puhdistamiseen hankaavia aineita tai liuottimia.
- Paistoalustan väri voi muuttua ajan saatossa ja alustaan voi tulla läikkiä, kun laite on ollut pitkään käytössä. Tämä ei vaaranna laitteen toimintaa tai paistamisen laatua.
- Pyyhi laitteen pinnat kostealla liinalla.